

REFLETOR LED LIGHT

SODRAMAR[®]

Produtos de alto padrão



Manual de instalação

Sumário

- Introdução2
- Acessórios para instalação2
- Vedação elétrica2
- Identificação do produto2
- Instalação em piscinas de vinil4
- Instalação em piscinas de alvenaria5
- Instalação em piscinas de fibra6
- Encaixe do conjunto refletor7
- Dados técnicos8
- Instalação elétrica9
- Operações10
- Garantia

INTRODUÇÃO

Os refletores sub-aquáticos Led light foram desenvolvidos para oferecer-lhe a mais eficiente iluminação sub-aquática em piscinas de vinil, fibra e alvenaria com baixo consumo de energia, o que possibilita você usufruir de sua piscina no período noturno, além de aprimorar sua estética.

ACESSÓRIOS PARA INSTALAÇÃO

A instalação dos refletores Led light requerem o uso obrigatório dos seguintes acessórios:

- Transformadores de segurança TR1 de 110/220V, para 12V. (Ver detalhes na pág.8, em instalações elétricas).
- Caixa de passagem Sodramar.
- Eletroduto (PVC) “plástico liso” cujo modelo deve estabelecer as medidas especificadas na (figs. 4,5 e 6)
- Chave liga / desliga.

VEDAÇÃO ELÉTRICA

Nas instalações a seguir é importante destacar a vedação da caixa de passagem no momento da instalação elétrica, para evitar umidade e contato das conexões com a água proveniente da piscina ou de fonte externa.

Esta vedação deverá ser feita com parafina, devendo ser adicionada no estado líquido até preencher toda caixa de passagem e suas conexões, caso este procedimento não seja executado, isto implicará na **perda de garantia do refletor**.

Bem como, o eletroduto deverá ser constituído de material plástico e fixado com cola para tubo nas suas extremidades.

IDENTIFICAÇÃO DO PRODUTO

A vantagem desses refletores é sua capacidade de iluminar uma área abrangente da piscina com opções de cores e um baixo consumo de energia.

Seu sistema de iluminação consiste em **9 funções** pré-definidas **em 5 cores** diferentes e **4 sincronismos**, podendo focar a iluminação da piscina em apenas uma única cor, tudo de forma automática e simples através de comando externo (chave liga/desliga), sem a necessidade da substituição de lentes ou lâmpadas.

Os refletores Led light são fornecidos em 2 modelos:

Com potência equivalente a 7W, esses refletores podem ser adaptados em piscinas que já possuam nicho para refletores Sodramar modelo mini light da linha lumini e mini-bi-iodo linha inox.



L61

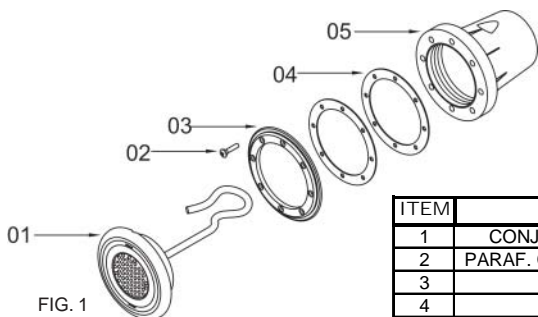

FIG. 1

ITEM	DENOMINAÇÃO	QT.
1	CONJUNTO REFLETOR LED LIGHT 61	1
2	PARAF. CAB. OVAL PHS Ø1/4" X 3/4" (INOX)	8
3	FLANGE VINIL	1
4	GUARNIÇÃO	2
5	NICHO	1

Com potência equivalente a 11W, esses refletores podem ser adaptados em piscinas que já possuam nicho de refletores Sodramar modelo Sealed beam ou Bi-iodo ambos da linha lumini.



L133

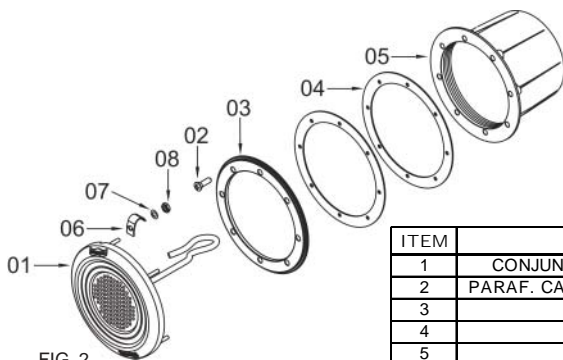

FIG. 2

ITEM	DENOMINAÇÃO	QT.
1	CONJUNTO REFLETOR LED LIGHT 133	1
2	PARAF. CAB. OVAL PHS Ø1/4" X 3/4" (INOX)	8
3	FLANGE VINIL	1
4	GUARNIÇÃO	2
5	NICHO	1
6	GARRA DE TRAVAMENTO	8
7	ARRUELA LISA M5 INOX	8
8	PORCA SEXTAVADA M5 INOX	8

INSTALAÇÃO EM PISCINAS DE VINIL

1º Passo – Instale o nicho na parede da piscina, chumbando-o conforme as dimensões especificadas na fig. 3.

2º Passo – Posicione o bolsão de vinil, primeiramente cole uma das guarnições na face do nicho, alinhando suas furações e instale o bolsão na parede, conforme instruções de instalação da piscina, fig. 3A. Localize sob o bolsão os furos de fixação e juntamente com a guarnição restante fixe a flange através dos parafusos, para então, recortar o vinil no contorno do furo expondo o interior do nicho.

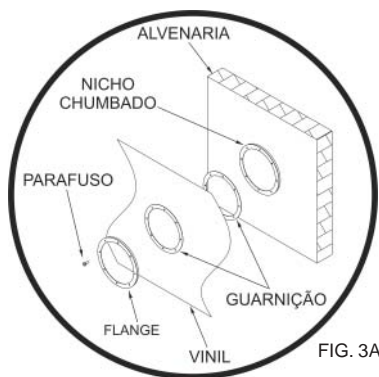
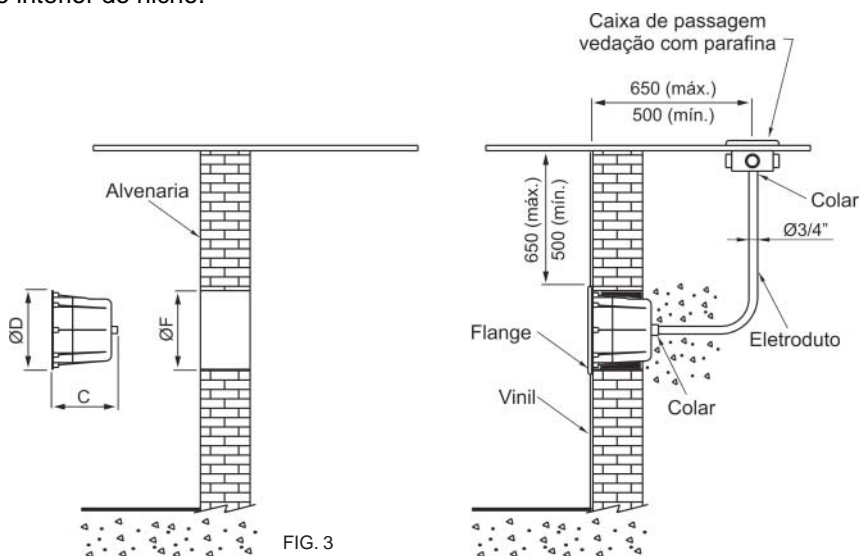

FIG. 3A

MODELO	ØD	ØF	C
L61	165	170	170
L133	250	220	190

DETALHE DA INSTALAÇÃO EM PISCINAS DE VINIL

INSTALAÇÃO EM PISCINAS DE ALVENARIA

1º Passo – Instale o nicho na parede da piscina, chumbando-o conforme as dimensões especificadas na fig. 4. A fixação da flange é opcional, podendo a mesma ser excluída no momento da instalação, fig. 4A.

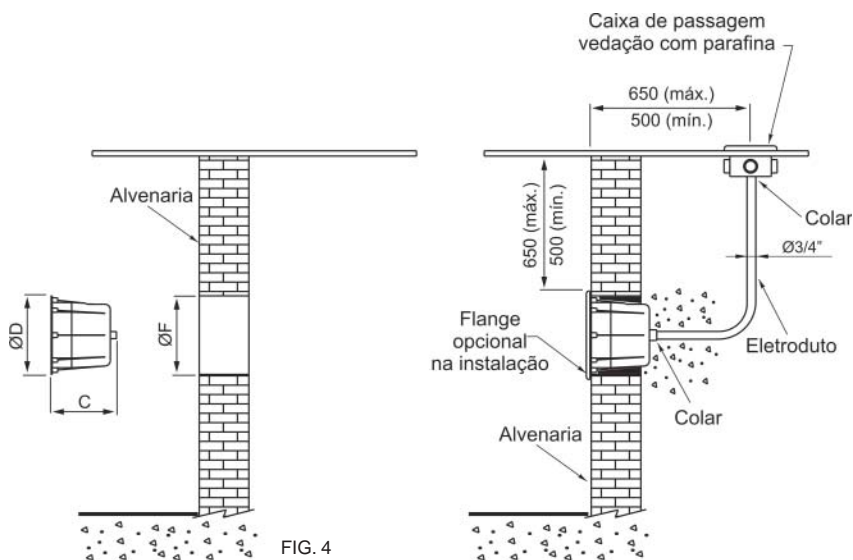

FIG. 4

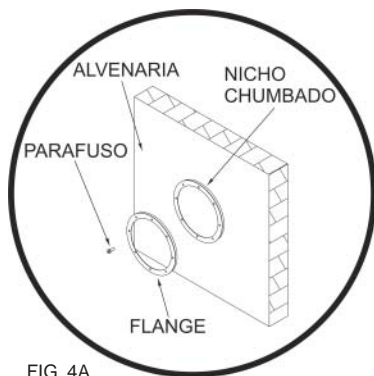

FIG. 4A

MODELO	ØD	ØF	C
L61	165	170	170
L133	250	220	190

DETALHE DA INSTALAÇÃO
EM PISCINAS DE ALVENARIA

INSTALAÇÃO EM PISCINAS DE FIBRA

1º Passo – Instale o nicho na parede da fibra, marque os furos de fixação e recorte-a conforme as dimensões especificadas na fig. 5, seguindo o diâmetro interno, em seguida, a fixação poderá ser feita de duas formas, laminando o nicho na parte de traz da piscina, ou flangeando-o através da flange e parafusos, fig.5A.

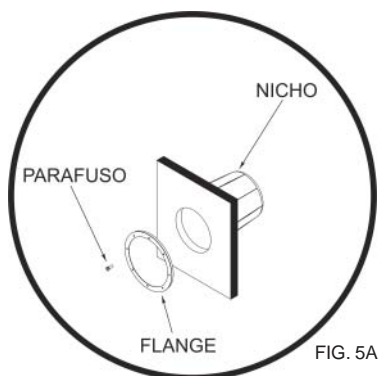
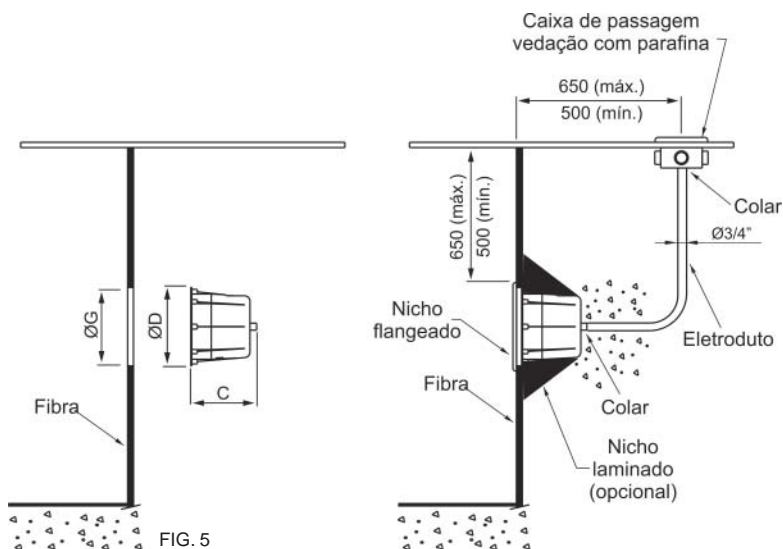

MODELO	ØD	ØG	C
L61	165	117	170
L133	250	190	190

DETALHE DA INSTALAÇÃO
EM PISCINAS DE FIBRA

ENCAIXE DO CONJUNTO REFLETOR

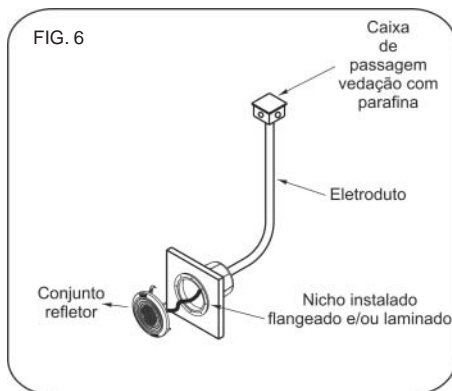

FIBRA

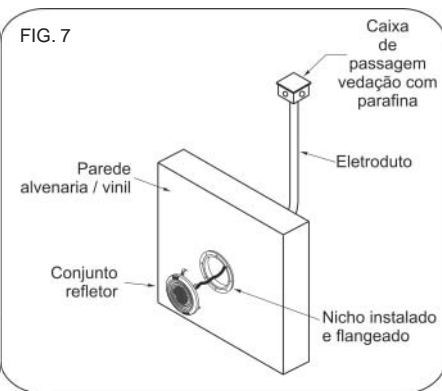

VINIL / ALVENARIA

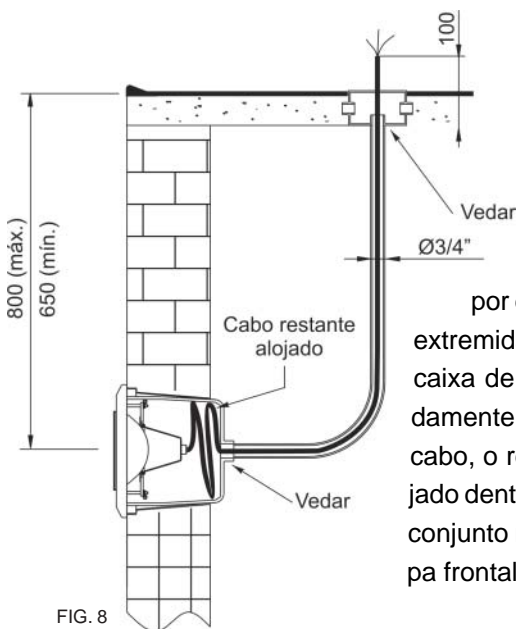

O conjunto refletor é encaixado, após a instalação do nicho na parede da piscina, seja ela, alvenaria, vinil ou fibra, figs 6 e 7. Passe o cabo de alimentação por dentro do nicho, introduzindo sua extremidade através do eletroduto até a caixa de passagem, deixando aproximadamente 100mm de comprimento livre de cabo, o restante deve ser enrolado e alojado dentro do nicho, em seguida, monte o conjunto refletor no nicho, travando a tampa frontal no interior do mesmo, fig. 8.



FIG. 9

TROCA DO CONJUNTO REFLETOR

Para retirar o conjunto do nicho, deve-se primeiramente desconectar o cabo de energia. Em seguida, desengate o conjunto refletor removendo a tampa frontal com auxílio de uma chave de fenda média, após a remoção leve o conjunto até a borda da piscina.

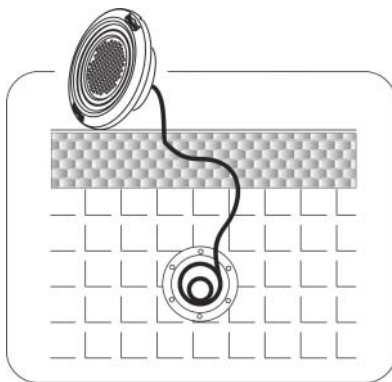

DADOS TÉCNICOS PARA INSTALAÇÃO

TRANSFORMADOR TR1 / 60W

Para 7 refletores modelo L61 e 4 refletores L133.

ENTRADA 110V / 220 - SAÍDA 12V

Como observa-se acima, vários refletores podem ser instalados num único transformador mantendo um sincronismo perfeito entre eles, caso não queira o trabalho sincronizado dos refletores, instale transformadores independentes.

DIMENSIONAMENTO POR ÁREA

MODELO	ÁREA DE ABRANGÊNCIA	ÂNGULO DE ABERTURA
L61	8m ² por refletor	32°
L133	16m ² por refletor	32°

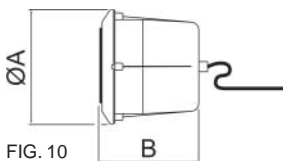

FIG. 10

MODELO	ØA	B
L61	172	180
L133	260	200

DETALHES DA INSTALAÇÃO DO TRANSFORMADOR

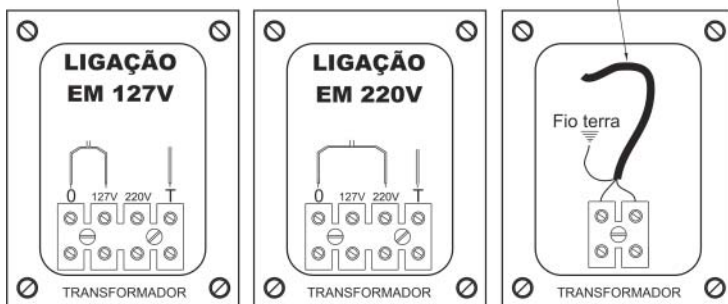

FIG. 11

SAÍDA PARA REFLETOR

INSTALAÇÃO

Os refletores Led light, são controlados por uma chave liga/desliga instalada após o transformador que comandará todos os aparelhos conectados na sua saída, esta chave não vem inclusa com o produto e deve ser instalada separadamente.

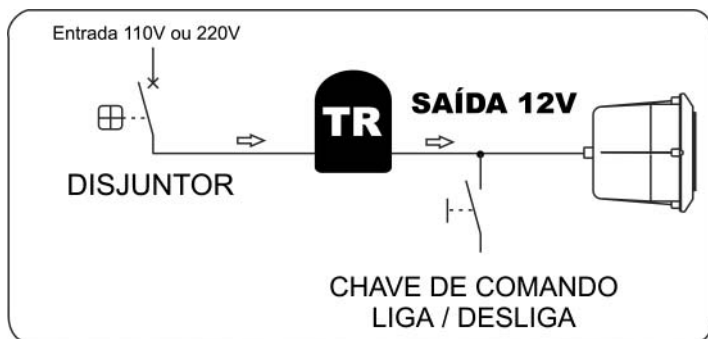

FIG. 12

INSTALAÇÕES COM 2 REFLETORES OU MAIS

Por possuir diversas funções e cores diferentes, o ideal é que nas instalações com 2 refletores ou mais, haja um sincronismo unificado entre eles para que não ocorra variações e combinações que possam distorcer a iluminação da piscina. Para isso, instale os refletores num único transformador que serão controlados por uma única chave liga/desliga, conforme fig.12.

OPERAÇÕES

FUNÇÕES

Os refletores Led Light Sodramar, independente do modelo, são fornecidos para trabalharem com **9 funções** possíveis, sendo **5 cores** e **4 sincronismo de cores**, são elas:

1ª FUNÇÃO – A iluminação será incolor de forma permanente como trabalham os refletores tradicionais sem lente colorida.

2ª FUNÇÃO – A iluminação será um sincronismo de todas as cores primárias (vermelho, verde e azul) e secundárias (amarelo, magenta ou lilás e ciano ou azul claro) passando por cada uma delas com mudança automática a cada 5 segundos.

3ª FUNÇÃO – A iluminação será azul de forma permanente.

4ª FUNÇÃO – A iluminação será verde de forma permanente.

5ª FUNÇÃO – A iluminação será magenta (lilás) de forma permanente.

6ª FUNÇÃO – A iluminação será ciano (azul claro) de forma permanente.

7ª FUNÇÃO – A iluminação será um sincronismo das cores azul, ciano (azul claro) e verde, passando por cada uma delas constantemente de forma automática.

8ª FUNÇÃO – Com a troca rápida e freqüente de todas as cores, a iluminação terá um aspecto de festa.

9ª FUNÇÃO – Todas as cores entram e saem rapidamente sem passagem prévia, a iluminação terá um aspecto de flash.

PARA TROCAR A FUNÇÃO DOS REFLETORES

Esta operação deverá seguir um procedimento básico, sendo que, a troca de função será determinada toda vez que **ligar e desligar os refletores na chave**. Este processo deve seguir um tempo estabelecido entre **2 e 3 segundos**, ou seja, para trocar a cor ou a função da iluminação desligue o(s) refletor(es) na chave e religue no prazo de 2 a 3 segundos no máximo.

PARA VOLTAR NA PRIMEIRA FUNÇÃO

Toda vez que necessitar reiniciar os refletores desligue-os na chave e religue-os após 15 a 20 segundos, desta forma, os refletores voltarão a operar na primeira função de iluminação.

QUANDO DEVE-SE VOLTAR NA PRIMEIRA FUNÇÃO?

Para escolher uma cor ou uma função ainda não definida ou quando os refletores saírem de sincronismo e começarem a trabalhar de forma aleatória.

QUANDO OS REFLETORES SAEM DO SINCRONISMO?

Os refletores saem do sincronismo quando o operador não respeita o espaço de tempo entre 2 a 3 segundos para troca de funções na chave liga/desliga, executando-a de forma muito rápida ou lenta demais. Se os cabos não estiverem bem conectados na instalação elétrica isto também pode ocorrer.

CERTIFICADO DE GARANTIA

A Sodramar assegura a garantia contra qualquer defeito de material ou de fabricação que o produto apresentar no período de 12 meses contados a partir da data de aquisição, devidamente comprovada através da nota fiscal emitida pelo nosso distribuidor.

Durante o período de vigência desta garantia, comprometemo-nos a trocar ou consertar gratuitamente as peças defeituosas, quando o seu exame técnico revelar a existência de defeitos de material ou fabricação. Para o cumprimento desta garantia, este produto deverá ser colocado na fábrica ou no revendedor mais próximo, correndo por conta do comprador as despesas inerentes de transporte, embalagem e seguro.

Esta garantia não se aplica a quaisquer peças ou acessórios danificados por inundações, incêndios, componentes impróprios na instalação, ou ainda, casos imprevisíveis ou inevitáveis.

Esta garantia também fica nula e sem efeito algum, caso este produto seja entregue para conserto a pessoas não autorizadas.

Não nos responsabilizamos por danos ocorridos a este produto durante o transporte.

Reservamo-nos o direito de promover alterações no produto sem prévio aviso ao usuário.

Esta garantia somente será válida mediante a apresentação da nota fiscal de compra emitida contra o comprador inicial.

SODRAMAR®
Produtos de alto padrão

SODRAMAR®

Produtos de alto padrão